

- |                                |                            |                               |
|--------------------------------|----------------------------|-------------------------------|
| 1. Låsband                     | 13. Dammskydd h            | 25. Låsring 9x1,2 mm          |
| 2. Mutter M6M 6                | 14. Dammskydd, drivare     | 26. Fjäder, bromsback         |
| 3. Låsbandskruv                | 15. Kulhållare 25,5        | 27. Bromsback, K (2 st)       |
| 4. Kupolmutter FG10,5 (2 st)   | 16. Drivare                | 28. Bricka 10,5/17x0,5 (2 st) |
| 5. Bricka, räfflad (2 st)      | 17. Kulhållare 36,7 (2 st) | 29. Distansring 10,7/19       |
| 6. Låsbricka UT 10,5 mm        | 18. Navhylsa, K            | 30. Bromssköld, K             |
| 7. Axelmutter 3                | 19. Drivkona               | 31. Axelmutter 5              |
| 8. Dammskydd 24/18 mm          | 20. Kopplingshylsa, K      | 32. Bromsexcenter, K          |
| 9. Kona                        | 21. Dammskydd, inre 38 mm  | 33. Bricka 10,6/15x0,8        |
| 10. Låsring                    | 22. Bromskona              | 34. Dammskydd, excenter       |
| 11. Kedjekrans 1/2x1/8, 20 t   | 23. Bricka 10,7/19x1,8     | 35. Mutter ML6M8x1            |
| 12. Distansbricka 35/41 (2 st) | 24. Axel FG10,5x150 mm     |                               |



Bild 3. Baknav HR 90 V

## Isärtagning (Bild 3)

1. Lossa och ta av de två kupolmuttrarna 4, de två brickorna 5 och låsbandet 1 med skruven 3 och muttern 2 samt låsbrickan 6 från navet.
2. Spänn fast hjulet med bromsskölden vänd nedåt i den avfasade axeländan i ett skruvstycke.
3. Ta bort låsringen 10, kedjekransen 11, de två distansbrickorna 12 och dammskyddet 13. Åtgärden är inte nödvändig för isärtagning av navet i övrigt.
4. Lossa och gänga av axelmuttern 7 och konan 9 med dammskyddet 8. Konan hålls fast med konnyckel 15,2 mm medan axelmuttern lossas.
5. Skruva ut drivaren 16 med kulhållaren 15 och dammskyddet 14.
6. Ta upp kulhållaren 17 ur navhylsan.
7. Lyft av hjulet med navhylsan 18 och inneliggande delar: drivkonan 19, kopplingshylsan 20, kulhållaren 17 och dammskyddet 21 från bromssköld och axel.
8. Ta bort bromskonan 22 och brickan 23 från axeln.
9. Lossa axeln 24 med bromssköld från skruvstycket, vänd den och spänn fast motsatta axeländan.
10. Lossa och gänga av axelmuttern 31 och lyft av bromsskölden 30 med bromsbackar m m.
11. Ta bort distansringen 29 och låsringen 25 från axeln.
12. Lossa axeln från skruvstycket.
13. Spänn loss fjädern för bromsbackar 26 med hjälp av fjädertången. Se bild 4. Ta bort de två bromsbackarna 27 och de två brickorna 28 från hållaren på bromsskölden.

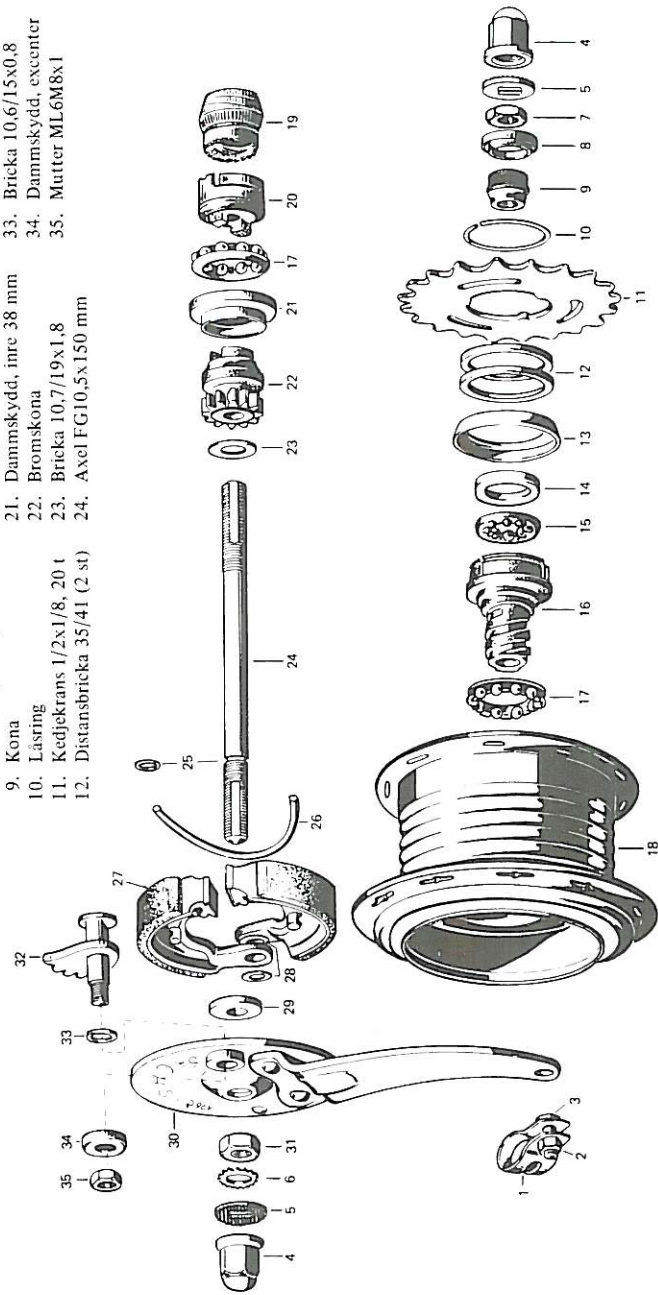

Bild 4. Fjäder för bromsback lossas